

# エアコンフィルター取付要領書

|    |       |             |         |
|----|-------|-------------|---------|
| 車名 | プレマシー | エアコンフィルター型式 | M-0005N |
|----|-------|-------------|---------|

## 取り付け要領・交換要領

### 👉 アドバイス

各グレードにより車両部品の形状が異なる場合、無理な取り付けをすると車両部品を破損することがありますので、ご不明な点がございましたら販売店までご相談ください。

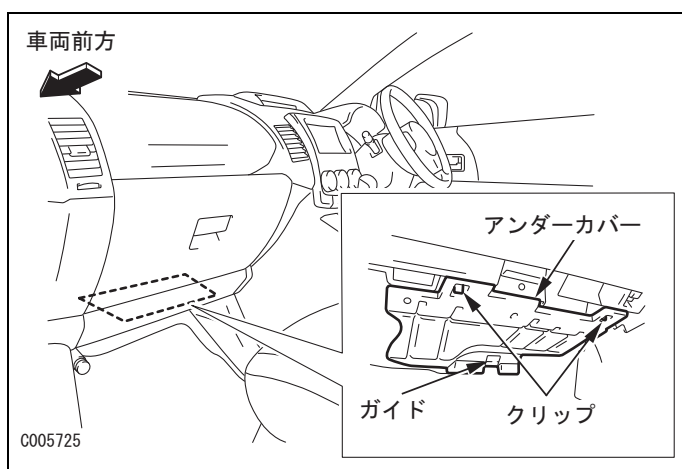

### 1. 車両部品の取りはずし

- (1) アンダーカバー（クリップ2箇所、ガイド1箇所）を取りはずす。

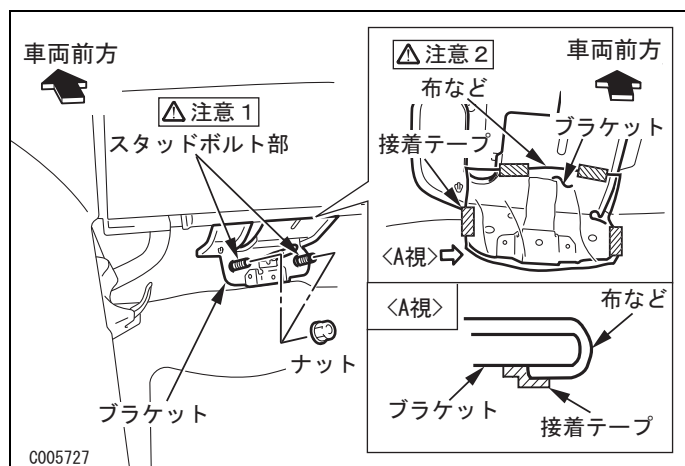

- (2) ブラケットを固定しているナット（2個）をはずし、スタッドボルト部分から引き抜き、ブラケットを浮かせる。

### 👉 アドバイス

助手席シートを後ろへスライドさせ作業スペースを確保すると、作業が容易に行えます。

### ⚠ 注意

1. ブラケットを浮かせる際、軍手などの手袋を着用し、作業を行ってください。（着用しないで作業を行うと、手などにけがをすることがあります。）
2. ブラケットを浮かせた後、けがをしないように、左図のように布などで保護してください。（保護せずに作業を行った場合、手などにけがをすることがあります。）

### 👉 アドバイス

布などは、はがれないように接着テープで固定してください。

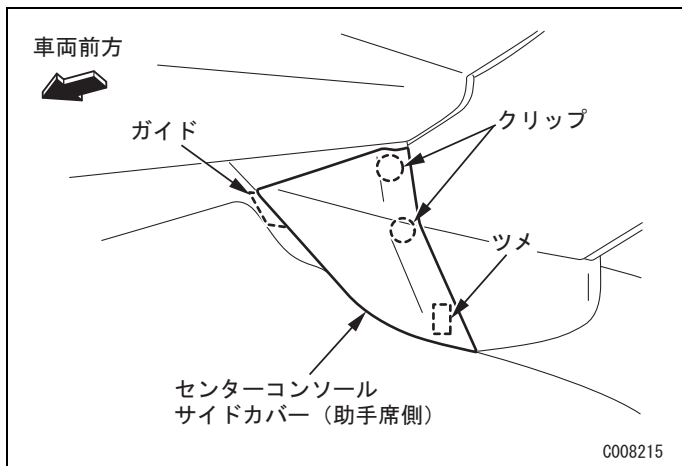

(3) センターコンソールサイドカバー（助手席側）（クリップ2箇所、ツメ1箇所、ガイド1箇所）を取りはずす。

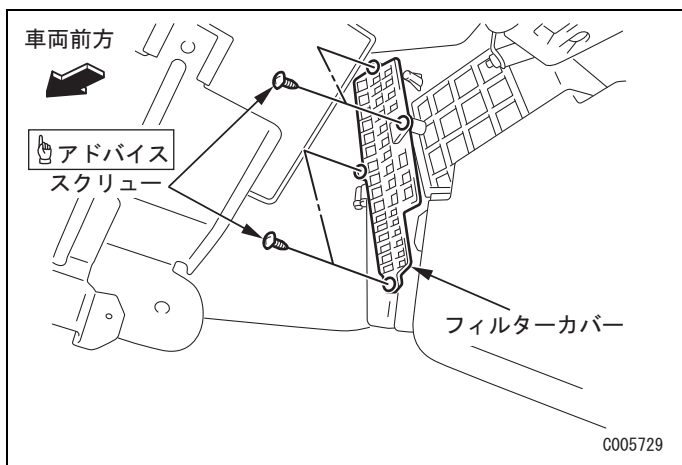

(4) フィルターカバー（スクリュー4個）を取りはずす。

**アドバイス**  
軸の短い（+）ドライバー（スタッピードライバーなど）を使用して取りはずしてください。

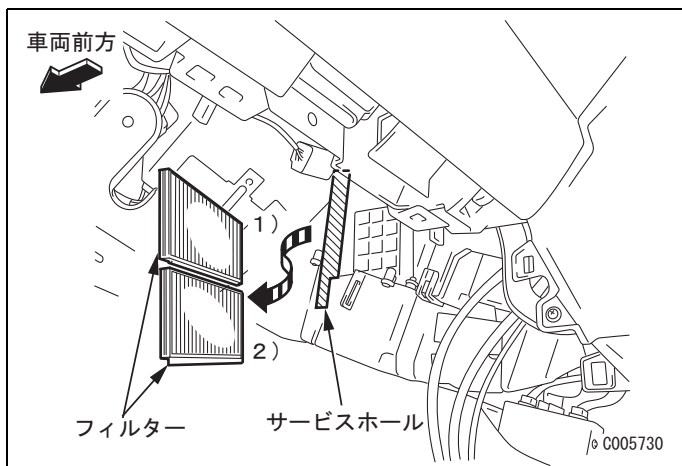

## 2. フィルターの取りはずし

フィルター2個を手前に引いて取りはずす。

- 1) 上段のフィルターを取りはずす。
- 2) 下段のフィルターを取りはずす。

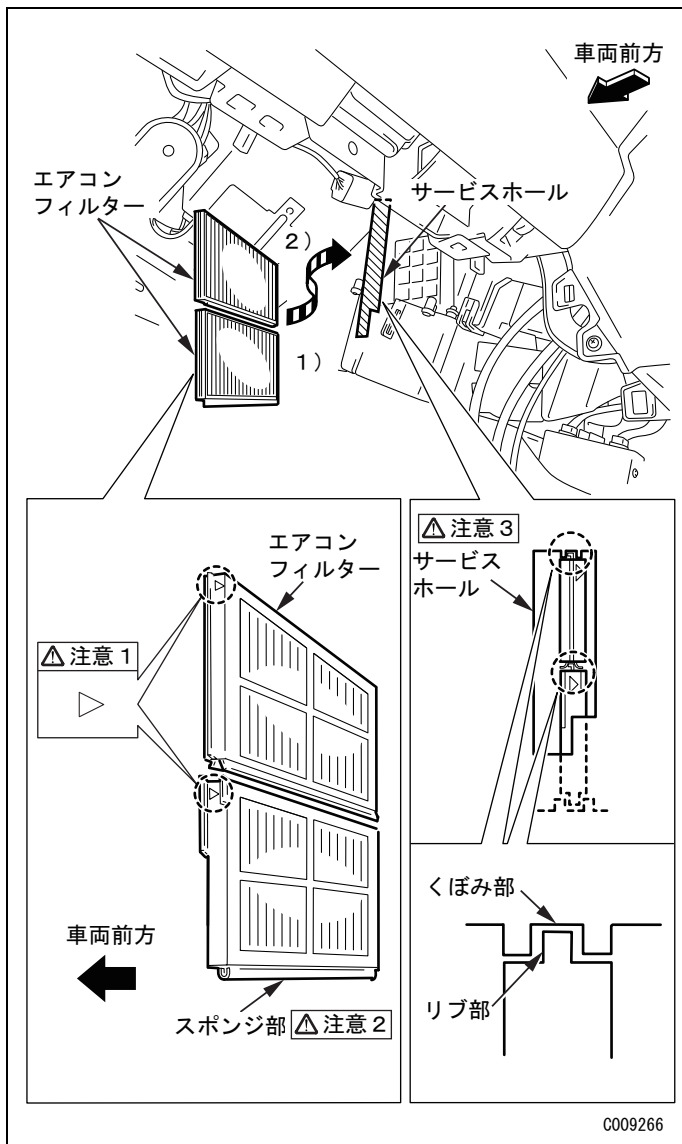

### 3. エアコンフィルターの取り付け

エアコンフィルター2個を取り付ける。

- 1) 下段のエアコンフィルターを取り付ける。
- 2) 上段のエアコンフィルターを取り付ける。

#### △注意

1. エアコンフィルターは、マークの位置、向きを左図のように取り付けてください。
2. 下段のエアコンフィルターは、スポンジ部が下側になるよう取り付けてください。
3. リブ部をくぼみ部へ確実にに入れて、取り付けてください。

### 4. 車両部品の復元

取りはずした部品を逆の手順で元に戻す。